



Bobcat®

COMPACTE GRAAFMACHINE
E17



EXPERIENCE
SMOOTH POWER & OPTIMUM COMFORT

One Tough Animal™

E17 — SPECIFICATIES

E17

GEWICHTEN

| | |
|--------------------------------------------|----------|
| Bedrijfgewicht met kap | 1711 kg |
| Bedrijfgewicht met cabine | 1807 kg |
| Extra gewicht voor ingebouwd contragewicht | - |
| Bodemdruk | 29,4 kPa |

MOTOR

| | |
|------------------------------------|-------------------------|
| Merk/model | Kubota / D722-E2B-BCZ-7 |
| Brandstof/Koeling | Diesel / Vloeistof |
| Aantal cilinders | 3 |
| Cilinderinhoud | 0,7 l |
| Maximaal NETTO vermogen (ISO 9249) | 9,9 kW |
| Maximaal NETTO koppel (ISO 9249) | 42,3 Nm |

PRESTATIES

| | |
|----------------------------------------------|----------|
| Graafkracht, standaard lepelsteel (ISO 6015) | 9108 N |
| Graafkracht, lange lepelsteel (ISO 6015) | - |
| Graafkracht, bak (ISO 6015) | 16177 N |
| Trekkracht trekstang | 14334 N |
| Rijsnelheid, laag bereik | 2 km/u |
| Rijsnelheid, hoog bereik | 3,2 km/u |

HYDRAULISCH SYSTEEM

| | |
|-------------------------------------|--------------------------|
| Pomptype | Drievoudige tandwielpomp |
| Pompcapaciteit | 32,5 l/min |
| Pomp 1 capaciteit bij 2500 tpm | 10 l/min |
| Pomp 2 en 3 capaciteit bij 2500 tpm | 11,3 l/min |
| Debiet hulphydrauliek | 32,5 l/min |
| Drukontlasting hulphydrauliek | 227 bar |

ZWENKSYSTEEM

| | |
|-------------------------|---------|
| Giekverstelhoek, links | 80° |
| Giekverstelhoek, rechts | 60° |
| Zwensnelheid | 8,7 tpm |

VULCAPACITEITEN

| | |
|-------------------------|-------|
| Koelsysteem | 3,3 l |
| Motorolie en oliefilter | 3,3 l |
| Brandstoftank | 19 l |
| Hydraulisch systeem | 17 l |

MILIEU

| | |
|---------------------------------------------|-----------------------|
| Geluidsniveau LpA (EU-Richtlijn 2006/42/EG) | 79 dB(A) |
| Geluidsniveau LwA (EU-Richtlijn 2000/14/EG) | 93 dB(A) |
| Lichaamsvibratie (ISO 2631-1) | 0,74 ms ⁻² |
| Hand-armvibratie (ISO 5349-1) | 1,42 ms ⁻² |
| Hand-armvibratie (ISO 5349-1) Onzekerheid | 0,37 ms ⁻² |

STANDAARD FUNCTIES

| | |
|---------------------------------------------------------|-----------------------------------------------|
| TOPS/ROPS/FOPS* kap | Lockout van hendels voor hydrauliek en rijden |
| Onderstel hydraulisch intrekbaar van 1360 tot 980 mm | Automatische veiligheidsgordel |
| Open contragewicht met 4 mm dikke stalen achterklep | Twee rijsnelheden (E17) |
| Dozerblad van 980 mm met twee verlengstukken van 190 mm | Vier verankeringspunten op bovenbouw |
| Rubberen rupsbanden van 230 mm breed | Automatische uitschakeling motor |
| Dubbelwerkende hulphydrauliek | Waarschuwing volle brandstoftank |
| Snelkoppelingen voor hulphydrauliek (E19) | Werklicht |
| Vergrendelingen Bedieningsconsole | Accuonderbrekingschakelaar |
| Claxon | Opbergruimte |
| Joysticks voor bediening hydrauliek | Bekerhouders |
| Inklapbare en ergonomische pedalen | Garantie: 12 maanden of 2000 bedrijfsuren |

* (1) Tip Over Protective Structure (TOPS) (bescherming tegen omvallen) – voldoet aan de vereisten van ISO 12117. (2) Roll Over Protective Structure (ROPS) (bescherming tegen omrollen) – voldoet aan de vereisten van ISO 3471. (3) Falling Object Protective Structure (FOPS) (bescherming tegen vallende objecten) – Voldoet aan de vereisten van ISO 3449.

OPTIES

| | |
|---------------------------------------------------------------------------------------------------------|-------------------------------------------------|
| TOPS/ROPS-cabine met verwarming | Sleutellose start |
| AM/FM MP3-stereoradio | Bewegingsalarm |
| Verlichtingskit cabine/kap | Twee rijsnelheden (E17) |
| Lange lepelsteel, voor klemmen voorbereid (E19) | Deluxe stoffen geveerde stoel (cabine) (E17) |
| Lang dozerblad | 2e hulphydrauliek (E19) |
| Extra intern contragewicht (E19) | Hulphydrauliekleiding op lepelsteel |
| Comfortpakket (E19) | Snelkoppelingen voor hulphydrauliek (E17) |
| - Vingertipbediening voor hulphydrauliek met instelbaar debiet en voor zijdelings geplaatste hydrauliek | Hydraulische klem (E19) |
| - Aandrijfmotoren met automatische schakeling | Klac- en Lehnhoff-koppelingen |
| - Hoogwaardige stoel met hoge rugleuning (kap) | Lasthoudklep giek |
| - Deluxe stoffen geveerde stoel (cabine) | Ge certificeerd voor het vervoeren van goederen |

WERKBEREIK

standaard/lange lepelsteel* – standaard/lang dozerblad**

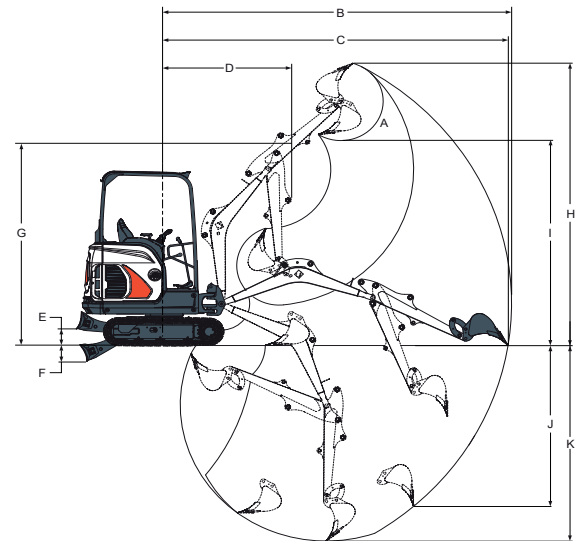

| E17 | |
|-----|---------|
| A | 196° |
| B | 3919 mm |
| B* | - |
| C | 3871 mm |
| C* | - |
| D | 1526 mm |
| D* | - |
| E | 220 mm |
| E** | 300 mm |
| F | 204 mm |

| E17 | |
|-----|---------|
| F** | 254 mm |
| G | 2405 mm |
| H | 3371 mm |
| H* | - |
| I | 2370 mm |
| I* | - |
| J | 1810 mm |
| J* | - |
| K | 2249 mm |
| K* | - |

AFMETINGEN

standaard/lange lepelsteel* – standaard/lang dozerblad**

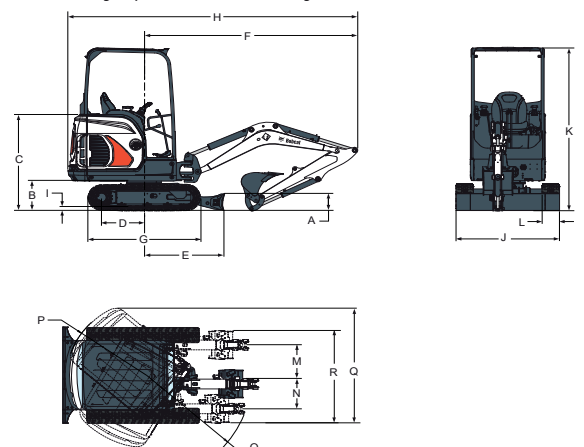

| E17 | |
|-----|---------|
| A | 235 mm |
| B | 419 mm |
| C | 1340 mm |
| D | 1114 mm |
| E | 1045 mm |
| E** | 1252 mm |
| F | 2666 mm |
| F* | - |
| G | 1476 mm |
| H | 3665 mm |
| H* | - |

| E17 | |
|-----|------------------|
| I | 25 mm |
| J | 1360 mm > 980 mm |
| K | 2299 mm |
| L | 230 mm |
| M | 433 mm |
| N | 589 mm |
| O | 1128 mm |
| P | 1009 mm |
| Q | 1801 mm |
| R | 1645 mm |